

Тренировочные задачи для подготовки к ЕГЭ

1. На столе закреплён длинный тонкий непроводящий стержень, наклонённый под углом α к горизонту (см. рисунок). На стержне закреплена маленькая заряженная бусинка. Выше неё на стержень надета другая такая же заряженная бусинка, которая может скользить по стержню без трения. Заряды бусинок одинаковы и равны q , масса бусинки равна m . Определите расстояние l между бусинками, если они находятся в равновесии. Сделайте рисунок с указанием сил, действующих на верхнюю бусинку. Электростатическим воздействием стола на бусинки пренебречь.

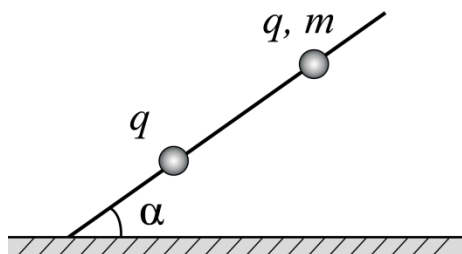

2. Батарея из четырёх конденсаторов электроёмкостью $C_1 = 2C$, $C_2 = C$, $C_3 = 4C$ и $C_4 = 2C$ подключена к источнику постоянного напряжения с ЭДС \mathcal{E} и внутренним сопротивлением r (см. рисунок). На сколько и как изменится общая энергия, запасённая в батарее, если в конденсаторе C_3 возникнет пробой?

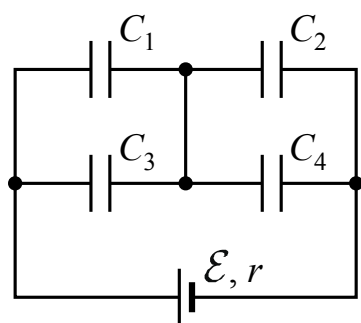

3. Вольт-амперная характеристика лампы накаливания изображена на рисунке. При напряжении источника 12 В температура нити лампы равна 3100 К. Сопротивление нити прямо пропорционально её температуре. Какова температура нити накала при напряжении источника 6 В?

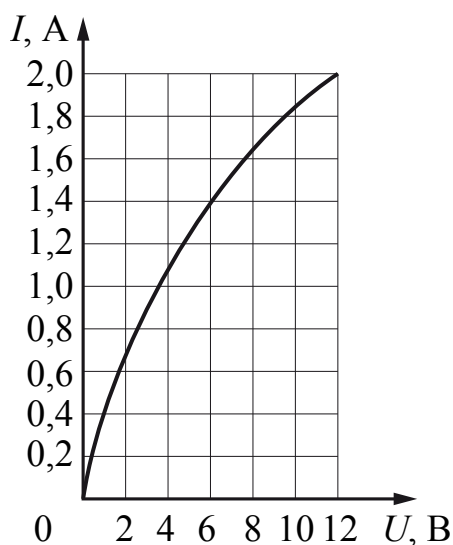

4. Колебательный контур радиоприёмника настроен на длину волны $\lambda = 500$ м. Индуктивность катушки контура $L = 3$ мкГн. В контуре используется плоский воздушный конденсатор, расстояние между пластинами которого $d = 1$ мм. Максимальная напряжённость электрического поля конденсатора в ходе колебаний $E_{\max} = 3$ В/м. Каков максимальный ток в катушке индуктивности?